

ÓRIÁSOK AZ ÚTON: Túlméretes és katonai járművek szállítási kihívásai



Hajós Bence

www.hidmernok.hu



IV. Forgalmász Anket - Szombathely, 2026. május 14. csütörtök

ÓRIÁSOK AZ ÚTON: Túlméretes és katonai járművek szállítási kihívásai

TÚLMÉRETES - TÚLSÚLYOS SZÁLLÍTÁS
BUDAPEST M0 DEÁK FERENC DUNA-HÍD

Hajós Bence

www.hidmernok.hu



IV. Forgalmász Ankét - Szombathely, 2026. május 14. csütörtök

Útvonalengedélyezési ABC

- Hosszúság: fordulási sugarak, csomópontok, körforgalmak
- Szélesség: bontandó táblák, útban lévő oszlopok
- Magasság 1: vezetékek, jelzőlámpa, portál tábla, híd alatt
- Magasság 2: vasúti (villamos, troli) felsővezeték
- Tengelyterhelés: Burkolatállapot, védelem, átereszek
- Össztömeg: HIDAK... ???
 - Gyors, egyszerű ellenőrzés... mehet
 - Szakértői ellenőrzés
 - Járvékos intézkedések (sebesség, egyedül, nyomvonal, ellenprzés, monitoring...)
 - Ideiglenes megerősítés
- Másik jármű (több tengely, más típusú jármű... vagy több darabban)
- Másik útvonal

Hidak Magyarországon



TÚLMÉRETES JÁRMŰ: HÍDLESZAKADÁSOK



1971, 1978, 1978, 1980, 1988, 1992

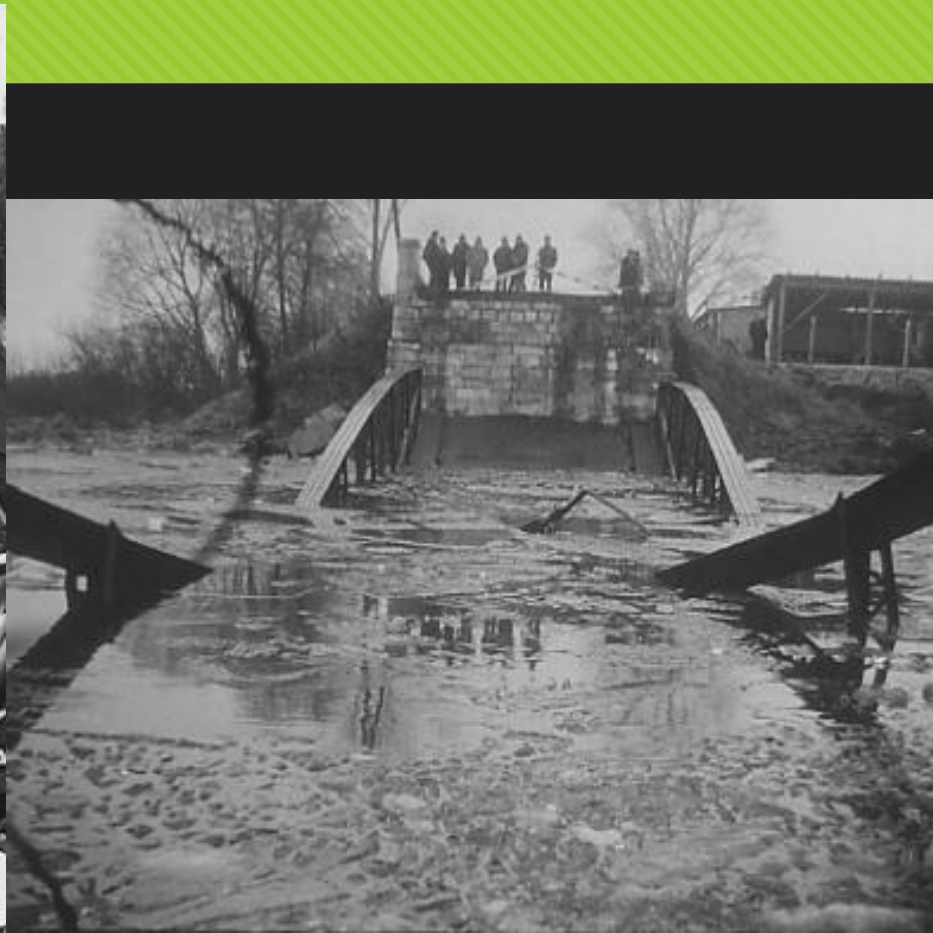
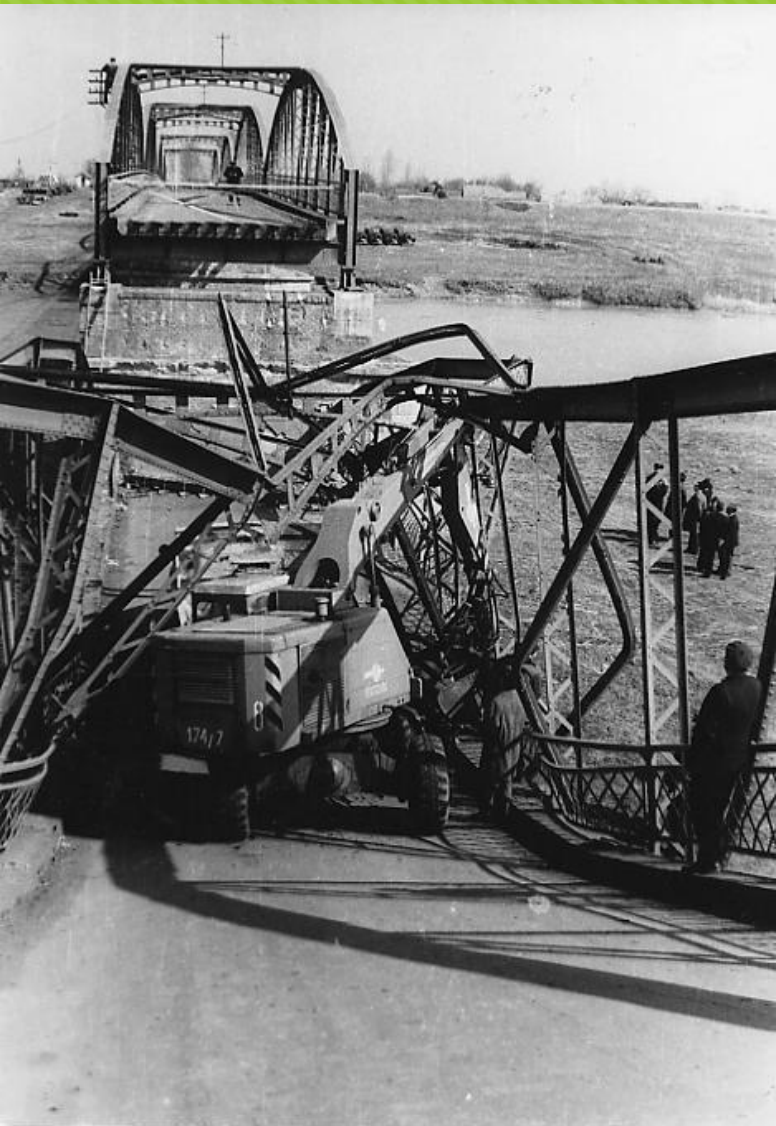





Védelmet hídjainknak!
Légifelvétel a Mosoni-Duna-hidat ért katasztrófaról
(Cikkünk a 9. 10. 11. oldalon.)

Olajhidraulikus felfüggesztés, THP, SPMT

- Egyenletes teherelosztás
- 4 szoló abroncs
- 8 (4x2) abroncs
- Burkolatkímélés
- Minimalizált dinamikus hatás
- ALAPESET: 20 tonna tengelyterhelés

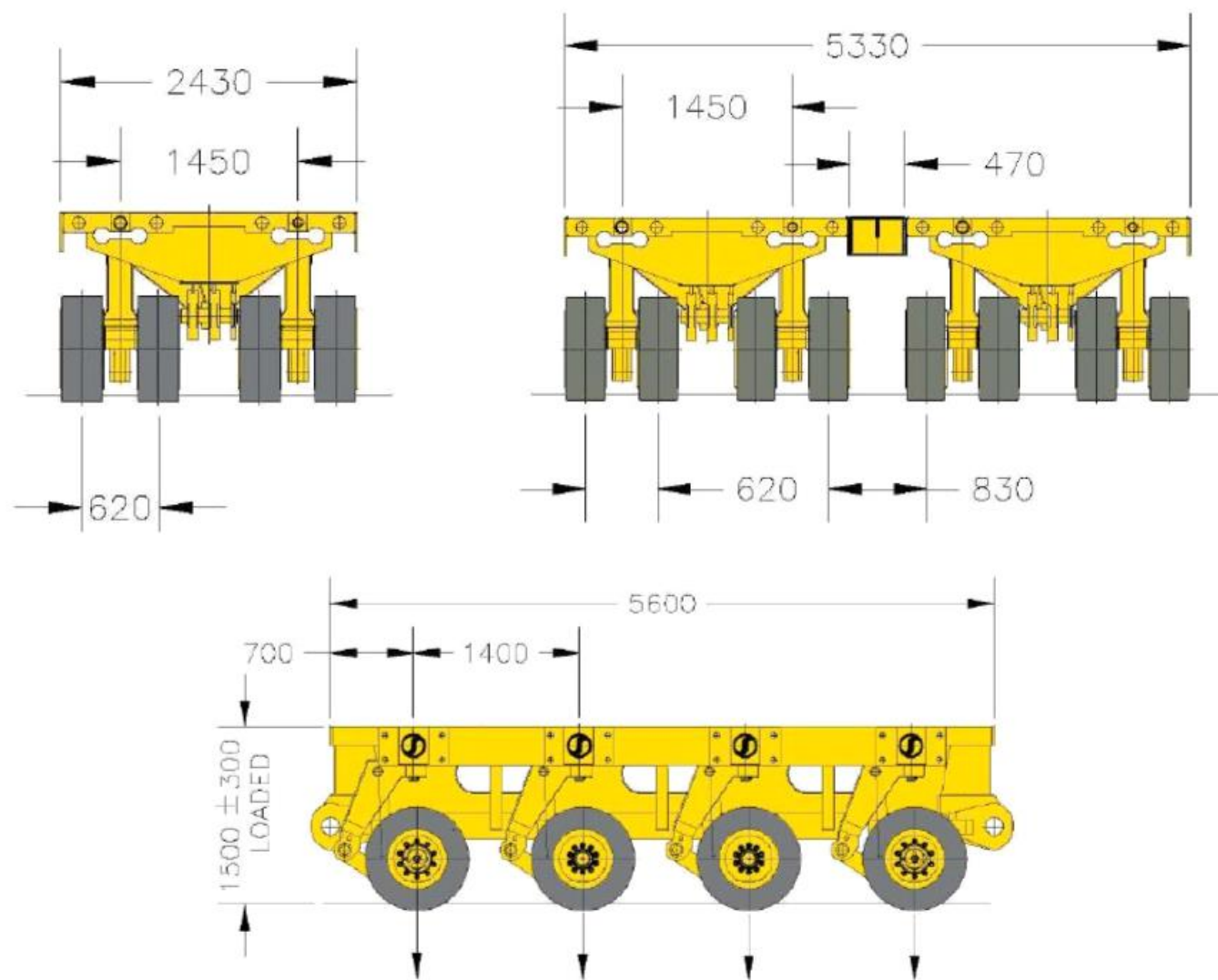



Tiszaújváros SPMT

Szállító: Bau-Trans Kft







Budapest - Tiszaújváros
Szállító: Bau-Trans Kft.

2020/03/03 23:59:28

Marosnémetibe kéne menni... avagy Szeged-Nagylak közötti közúti szállításról



Marosnémetibe kéne menni...



Marosnémetibe kéne menni...





2025/02/14 16:50:08

1. téma: KECSKÉD

TEHERÁLLÁSOK SZÁMA:

- Statikus mérés: 15
- Dinamikus mérés: 22
- **Összes mérés: 37**



Köszönöm a figyelmet!