

2023.09.25. KTE V2G TEAMS video-konferencia projekt ötletgazda emlékeztető

Közlekedéstudományi Egyesület (KTE) Általános Közlekedési Tagozat V2G közlekedési energia innovációs szakosztály **Dr. Fónagy János KTE elnök védnöksége mellett 2023. szeptember 25-én hétfőn 10 órakor** az Európai Fenntarthatósági Hét rendezvényeihez kapcsolódva TEAMS videó-konferencia műhelymunkát rendezett. Társrendező a Magyarországi Zöld Kereszt Egyesület volt.

KTE V2G TEAMS videokonferencia résztvevői voltak: Dr. Szabó István, Dr Csaba Attila, Aszódi Sándor, Horváth György, Kiss János Ferenc, Lazurán Gábor, Kiss Gabriella (írásban). Kiss János Ferenc Mannaenergy Tanácsadó EC ügyvezető előterjesztését és Kiss Gabriella írásos véleményét (4.oldalon) és a hozzászóló résztvevők véleményét megvitatta a résztvevő három projekt felelős társaságra és döntéshozó személyre, valamint két használati mintát megnevezve alábbi KTE V2G TEAMS konferenciák projekt portfólióról döntöttek.

Kiss János Ferenc Széchenyi Hajós Egylet elnök döntéshozóként szervez révhajókápolna projektet **Danubius Robin 2023.09.14 keltű használati minta bejelentése alapján**

U2300162 ügyszámú "hidrogenerátorhajó" használati minta szerint

68 ezer EUR 15m*6 m révhajókápolna Szent Ferenc Szegényei Alapítvány által hasznosítható projekt tulajdon lenne. **Évente minimum 3 millió Ft kártyás villanyóra árampénzt termelne szegényeknek** Szent Ferenc Szegényei Alapítvány 11742094-26993856-xxxxxxx bankszámla alszámla kéne. Erre Révhajókápolnára közösségi finanszírozásban 120 eFt/fő vagy egy évig havi 10 eFt/fő adományokat kell gyűjteni összesen 250 személytől. Az adományozást 2023.okt. 31-ig megkezdők kapnának meghívást az 1990-ben létrejött Széchenyi Hajós Egylet nov. 16.-i V2G TEAMS Széchenyi projekt közgyűlésre

Dr. Szabó István Zöld Kereszt Egyesületi elnök döntéshozóként szervez hungarikum hajós projektet **Danubius Robin, Farkas Judit, Kiss Gabriella Czétényi Attila 2023.01.20 keltű használati minta bejelentése alapján az**

U2300011 ügyszámú "kikötve áramot termelő elektromos hajó" használati minta szerinti lehetne

68 ezer EUR hajólízing közbeszerzési 18 m*3,7 m Hableány hungarikum hajóra, Zebegényi hajózástörténeti múzeum tulajdonként Zebegényi hajózástörténeti magánmúzeumi közhasznú nonprofit kft 10918001-00000079-xxxxxxx bankszámla alszámla kéne és ezen Hungarikum múzeumhajó Nkft alszámlára kellene gyűjteni az adományokat közösségi finanszírozásban 120 eFt/fő vagy egy évig havi 10 eFt/fő adományokat kell gyűjteni összesen 250 személytől. Az adományozók a Magyarországi Zöldkereszt Egyesület Smart Energy szekció tagjaként kapnának meghívást a Zöldkereszt hungarikumhajó projekt megbeszélésekre

Dr. Vizvári György révhajós egyesületi elnök döntéshozó által aláírható V2G révhajós projekt lehet a V2G TEAMS projekt portfólióban a harmadik

Dr. Csaba Attila révhajós tiszteletbeli elnök és elektromos révhajó innovációs V2G csapat szakmai igényki szerinti, vagy konkrét új révhajós használati minta szerinti lesz a harmadik V2G hajós projekt

Kiss János Ferenc ötletgazda, Mannaenergy Tanácsadó EC ügyvezető előterjesztése volt

Legyen ISMÉT a Széchenyi Ödön féle hungarikum hajó a 2025 évi következő világkiállítási magyar megjelenési sikeres projektben!



Az 1867 évi Párizsi Világkiállításon a gép kategóriában aranyérmet nyert gróf Széchenyi Ödön „Hableány” gőzjacht hajózási alapadatai

- hajó hosszúság: 60 láb (18,3 m)
- szélesség a kerékházak külső méretétől mérve 12 láb (3,66 m)
- mély járat teljesen megrakodva 47 egész 1/8 hüvely (0,44 m)
- a lapátkerekes hajó gőzgépe 6 lóerejű (4,4 kW)

Gróf Széchenyi Ödön „Hableány” gőzhajóját Párizs híres fényképésze Nadar vette meg. A „Hableány” gőzhajó a porosz-francia háború idején megsemmisült

*Jelenleg **Építési és Közlekedési Minisztérium Ágazati Értéktárba** tartozik minden nemzeti hajózási érték. Hannover EXPO 2000 világkiállítási magyar megjelenésben a „Hableány” replika elektromos hajó Budapest-Hannover hajóút 57 millió Ft költség volt.*

*Magyarországi Zöldkereszt Egyesület Széchenyi Hajós Alapítványnak írt 2014.11.26 levelében **Dr Seszták Miklós nemzeti fejlesztési miniszter** méretek szerinti formai korhű lapátkerekes, de zöldáram elektromos „Hableány” replika hajó civil közösségi finanszírozású megvalósítása után a **Hableány hungarikumhajó állami minősítést támogatta.***

*Osaka EXPO 2025 magyar megjelenési projekt ötlet javaslatom KTE és Magyarországi Zöld Kerest Egyesület szakmai támogató véleményezésre terjesztem elő. Ha ez pozitív lesz, **Dr. Fónagy János KTE elnök** védnökségé kérhető, hogy a KTE honlapon „Hableány” replika hajó civil közösségi finanszírozású felhívás közbeszerzési költségvetés megjelenjen.*

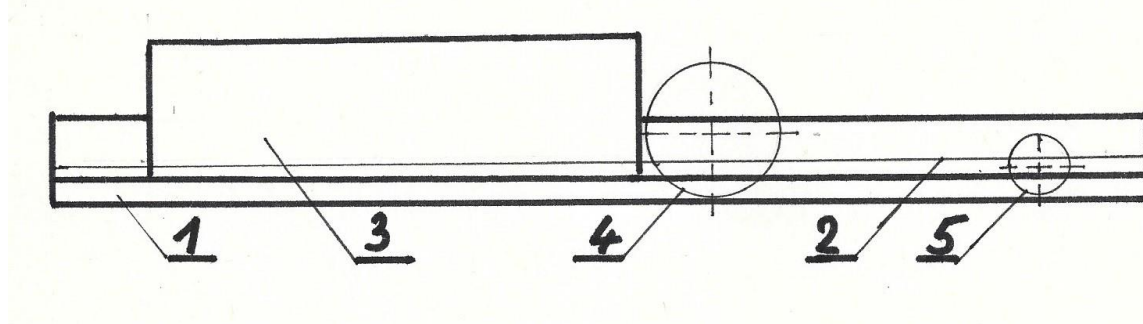

Az elektromos lapátkerekes (4) és hidrogenerátor orrlapátkerekes (5) 1867 évi Hableány replika hajó mint U2300162 számú hidrogenerátorhajó használati minta szerinti európai közbeszerzési költségvetésem tételei az ábra szerinti tételszámozással a következő volt.

Egy hidrogenerátorhajó innovatív és zöld EU közbeszerzés nettó EUR költség		EUR
4	2 db 5 kW 48 V BLDC hajómotoros lapátkerék	8500
	1 db hajómotor IoT kormányzó pult 2 db 5 kW hajómotorhoz	1100
5	1 db Ø 1 m* 1 m 100/perc orrlapátkerék 6 kW 48 V hidrogenerátorral	8500
	1 db DC 48 V akku 230 V töltő/inverter	1300
	2 db cserélhető LiFePO4 hajóakkumulátor 8 kWh kapacitás és 48 V	5100
1	2 db 18 m*0,7 m*0,45 m méretű EPS beton katamarán hajótest talpak	12500
2	1 db 18 m * 2,5 m * 0,3 m méretű EPS beton katamarán fedélzet lemez	5500
3	1 db 8 m*2,4 m*2,4 m hidrogenerátorhajó lakókonténer	17500
	Elektromos katamarán hidrogenerátorhajó IoT eszközök és szoftver	6000
	Hidrogenerátorhajó U2300162 használati minta franchise 3% díj	2040
Egy „Hableány” hidrogenerátorhajó innovatív EU közbeszerzés nettó ára		68040

Egy „Hableány” hidrogenerátorhajó közösségi finanszírozású innovatív EU közbeszerzésre hungarikum múzeumhajó gazdaként a **Zebegényi Hajózástörténeti Múzeumot javasolom**
1/ Hajózástörténeti Múzeumot Segítő Nonprofit Közhasznú Korlátolt Felelősségű Társaság
2/ Főtevékenység: 9102 Múzeumi tevékenység
3/ Cégjegyzékszám: 13 09 129933
4/ Székhely: 2627 Zebegény Szőnyi István út 9
5/ Alapítás dátuma:2009.06.20
6/ Honlap: www.hajozasimuzeum.hu
7/ E-mail: hajozasimuzeum@gmail.com
8/ Telefon: +36 27 373 305
9/ Igazgató tulajdonos: Farkas Judith
10./ **Bankszámla: 10918001-00000079-23630000**

A Közlekedéstudományi Egyesület Általános Közlekedési Tagozata **2023. június 24 Szent Iván napján** ismét a Zebegényi Hajózástörténeti Múzeumban tartotta „Közlekedéstechnikai Napok” című V2G közlekedési energia innovációs konferenciasorozatát **Dr. Fónagy János KTE elnök védnöksége alatt.**

Ezen rendezvényen **Kiss János Ferenc** Széchenyi Múzeumhajós Közösségfejlesztő Alapítvány szervezőként javasolta a Nonprofit Szervezetek Osztályi Rendszere Szerint NSZOR 1191 Széchenyi üdülőhajós és CSPB hajótemplomos dunai zarándok gyülekezeti célra Széchenyi Múzeumhajós Közösségfejlesztő Alapítvány alszámlát nyitni kellene. Erre lehetne a 120 ezer Ft vagy ezzel azonos EUR összegű „Hableány replikahajó” közhasznú adományokat átutalni. SZJA 1% felajánlások a múzeumi főszámlára mehetnek.

Kiss János Ferenc az általa elnökölt és 1990-ben a Fővárosi Bíróságon bejegyzett **Széchenyi Hajós Egylet 2023.nov. 16.-i** Széchenyi Dunai Üdülőhajós Közösségfejlesztő Egylet átalakuló közgyűlésre október 31-ig 120 eFt „Hableány replikahajó” közhasznú adományt utalókat, vagy 1 éves havi 10 ezer Ft közhasznú adomány vállalókat hív meg.

2023.09.25 KTE V2G TEAMS video-konferenciára **Kiss Gabriella írásos hozzászólása**

2023.szept. 25. KTE V2G TEAMS video-konferencia előadó Kiss János Ferenc testvéreként és megszólított csoportok, Széchenyi Hajós Egylet, KTE V2G Közlekedési energia innovációs szakosztály, Magyarországi Zöldkereszt Egyesület tagjaként (ahol 2017-2021 között Zöldkereszt elnökségi tag voltam) írásos konferencia véleményt tudok adni.

Tisztában vagyok vele, hogy egy innovatív hajós projekt ötlet támogatásánál vagy elvetésénél a szakmai vélemény a döntő. Hajós szakmai véleménnyel ugyan nem szolgálhatok, de talán nem árt néha egy átlagember (laikus) véleményét is meghallgatni az ötlet hasznosságáról, vagy haszontalanságáról, hiszen a projekt termék (a vízi jármű) használata átlagemberek számára tervezett. Két dologhoz szeretnék hozzá szólni.

Először a projekt ötlet hasznosságáról. Azt szeretném megindokolni, hogy miért tartom jónak egy Széchenyi Ödön féle hungarikum hajó megépítését korszerű, innovatív energiával működve? Gróf Széchenyi Ödön életét és munkásságát jól ismerem, előadást is tartottam belőle Erzsébetvárosi Sport Egyesület Természetjáró klub tagjaként.

Apja gróf Széchenyi István nyomdokaiba lépve ő is sokat tett a hazájáért, és azért, hogy a magyarságnak hírnevet szerezzen Európában és a Török Birodalomban. Méltónak tartom arra, hogy emlékét a köztudatban megerősítsük. A mai fiatalok nagy része talán még a nevét sem ismeri. Replika hajójának bemutatása a 2025 évi Osaka EXPO Világkiállításon nem csak szélesebb körben tenné ismertté gróf Széchenyi Ödön nevét, de korszerű, innovatív zöldenergiával működve a mai környezetkímélő elvárásoknak is megfelelné. Eklatáns példája lehetne a régi és új érték összefonódásának egy innovatív vízi járműben.

Amit viszont kétségesnek tartok, az a katolikus Széchenyi templomhajó terve. Bár gróf Széchenyi Ödön volt a Török Birodalom tűzoltóság alapítójaként az egyetlen római katolikus hitű, aki megkapta a muszlin hitre áttérés nélkül a pasai rangot. Magyarországon nem járnak tömegesen templomba az emberek. Csökken a keresztény hívők száma. Sok templom szinte üresen tátong a misék alatt. Lehet, hogy az újszerűség erejével hatna egy Dunán úszó katolikus hajókápolna, de nem hiszem, hogy látványára sokan megtérnének a katolikus hitre. Katolikus egyháziadó (adomány) nélkül pedig nem lenne fenntartható ez a projekt.

Budapest 2023.09.25

Kiss Gabriella