

Az M3-as metróvonal felújítása az építész szemével

Paragram Stúdió – Csapó Balázs
2023.10.19.

Mi a metró?

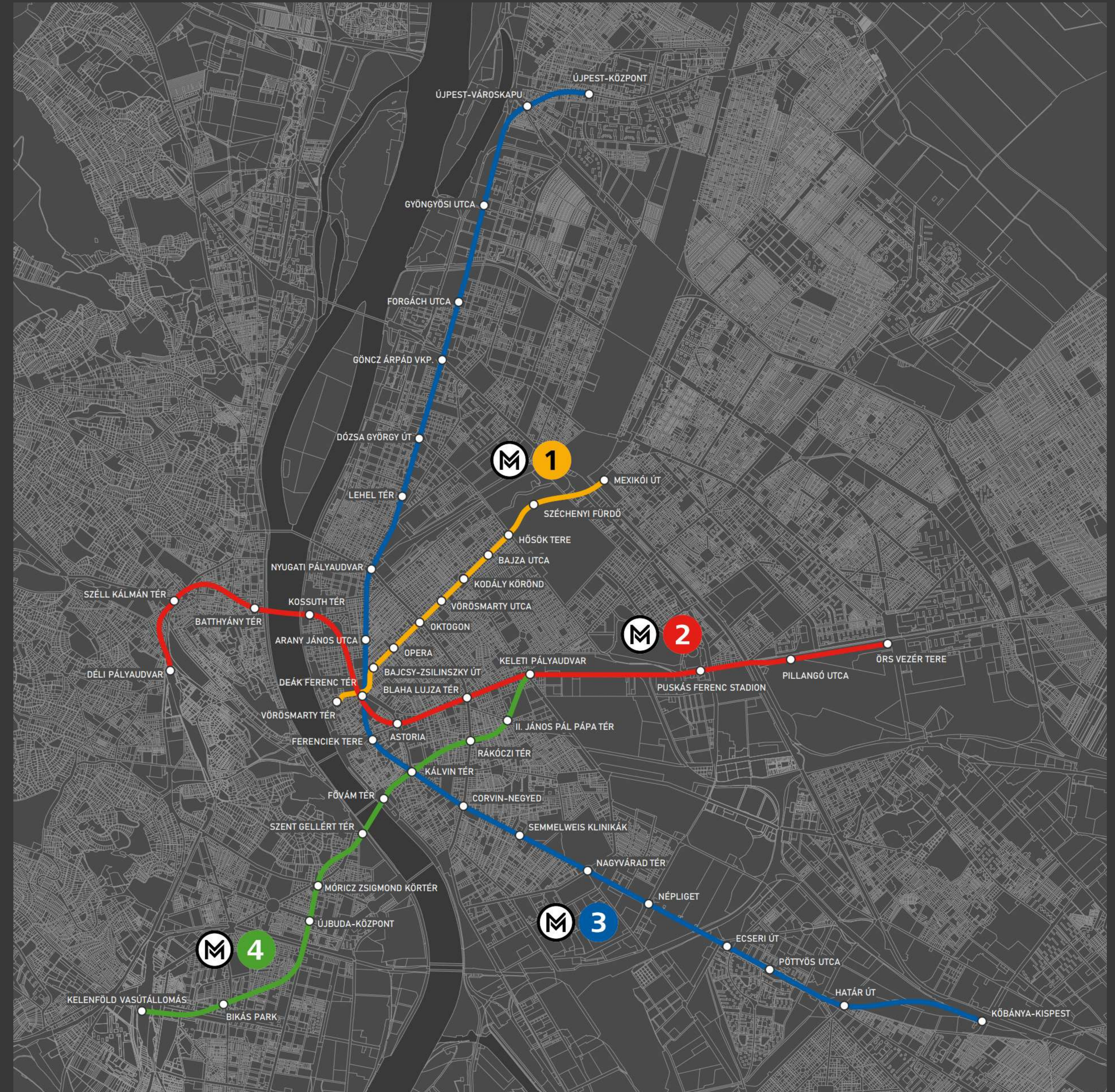

A metróállomás mint építészeti tér

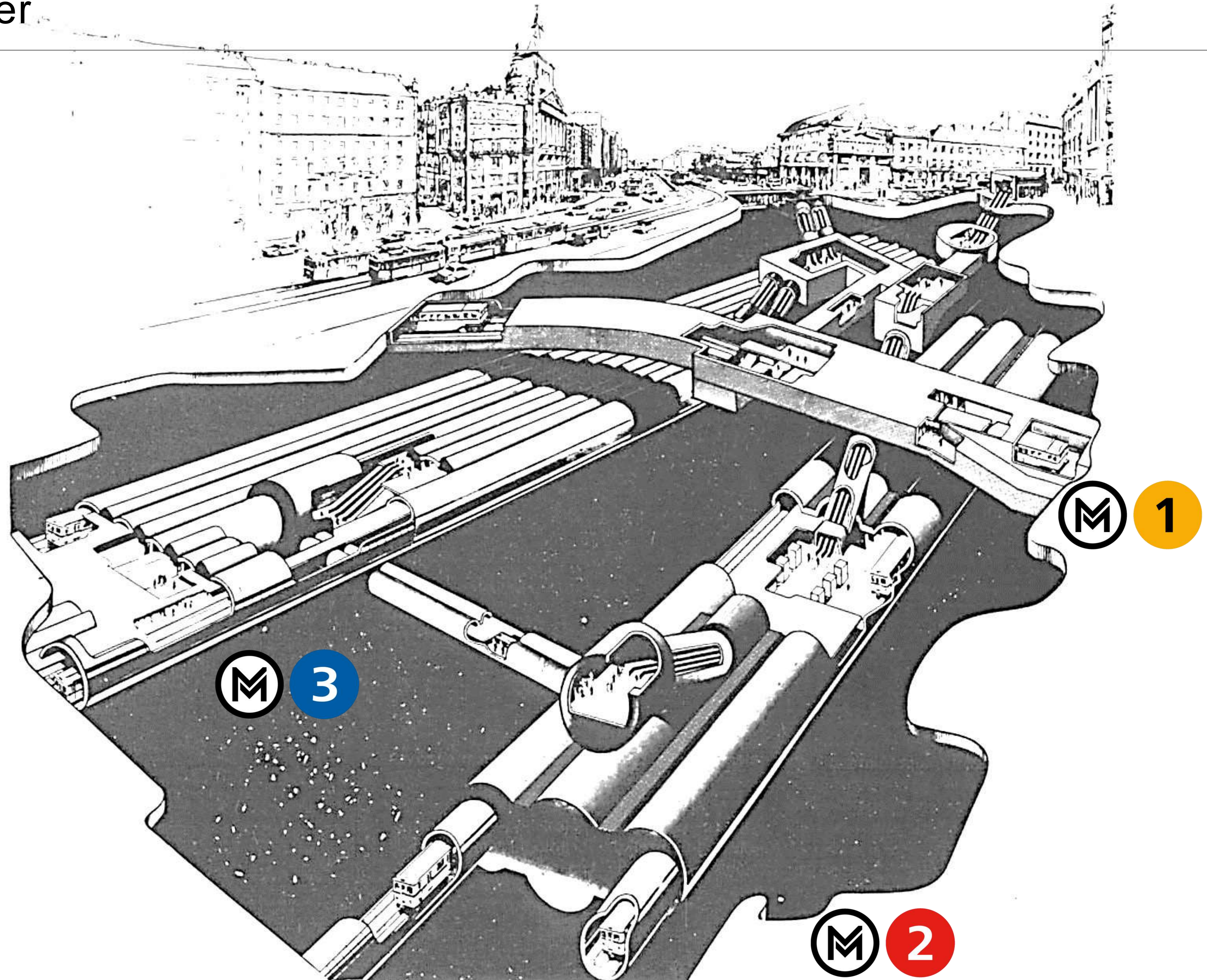

A metróvonal mint építészeti egység

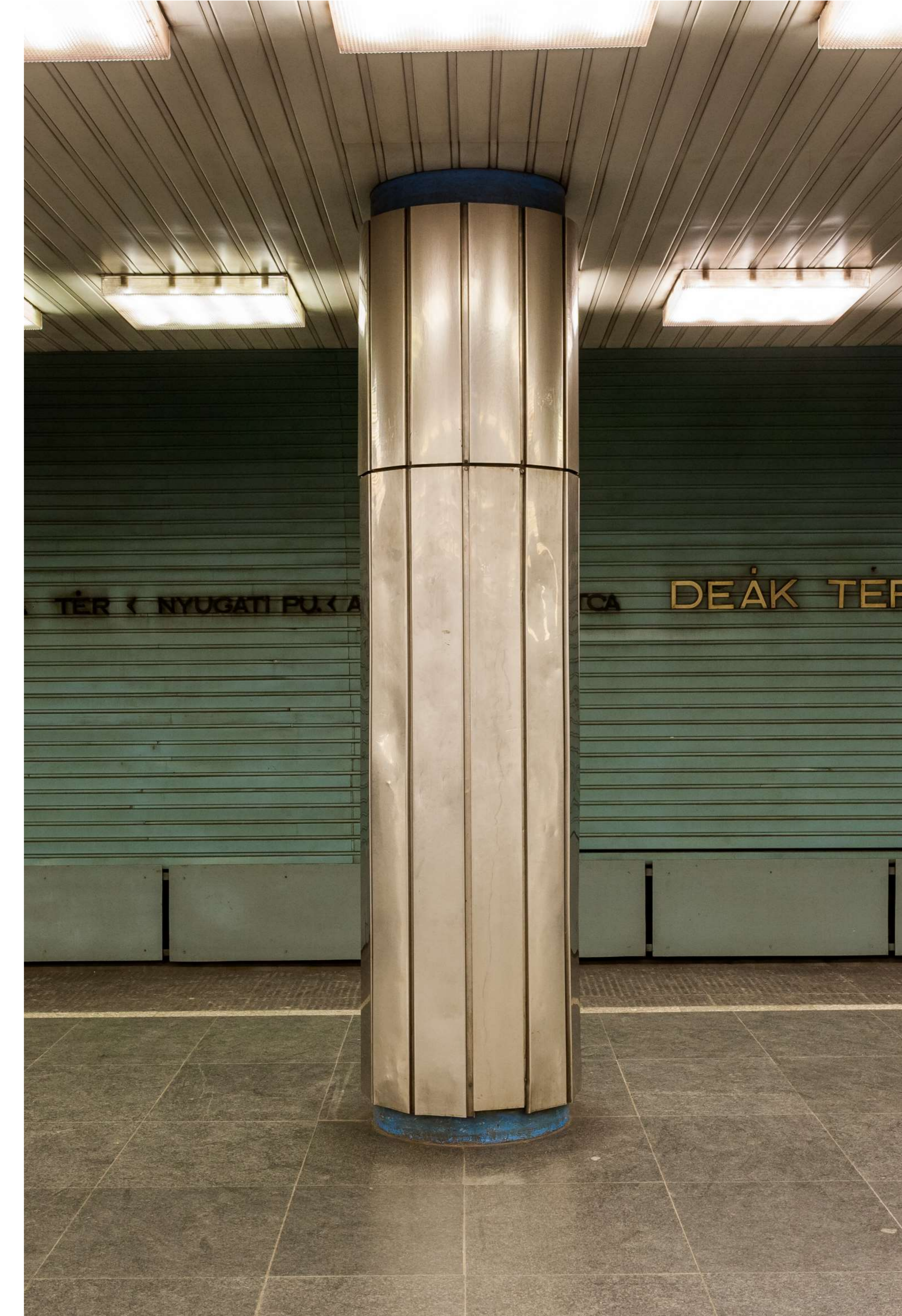

Falburkolat mint művészeti alkotás



Az eredeti karakter az élénk színhasználatra, az egyszerű részletképzésre, valamint az ipari és nemesebb anyagok közötti kontrasztra épít.

A népszerű betűcsempe egy későbbi hozzáadás,
João Vieira portugál művész alkotása.



McDonald's advertisement banner with the golden arches logo and the text "1963 Budapest, Mátyás kör. 19". Below it, a directional sign for "Madách Imre tér Bajcsy-Zsilinszky út" with an upward arrow and a sign for "Károly körút Deák Ferenc tér" with a rightward arrow.

Kijárat • Exit

Deák Ferenc utca
Sütlő utca
Kijárat
Exit

PRINCESS
FEJEDelmi PEKSÜTEMÉNYEK

Advertisement strip for Princess bakery featuring various pastries and breads. Text includes "TORTÁK", "SÜLT FEL AZ ÉNYE MEG", and "ITT A MÓGIORÓS TEKERCÉS".

Poster for "CIGÁNYTÁRSASÁG" (Gypsy Society).

Poster for "BEST PRICE" with the number "129 900-".

Large poster featuring a woman's face, possibly a movie or TV show advertisement.

Poster for "Best Price" with the number "129 900-".

Poster for "Golla János".

Poster for "Golla János".



A felújítás szinte az összes gépészeti és villamossági rendszert érintette.

A mérnöki munkák adták a feladat javát, jellemzően az utasoktól elzárt területeken.

Egyes kábeleket helyben meg kellett tartani.

Morfológia

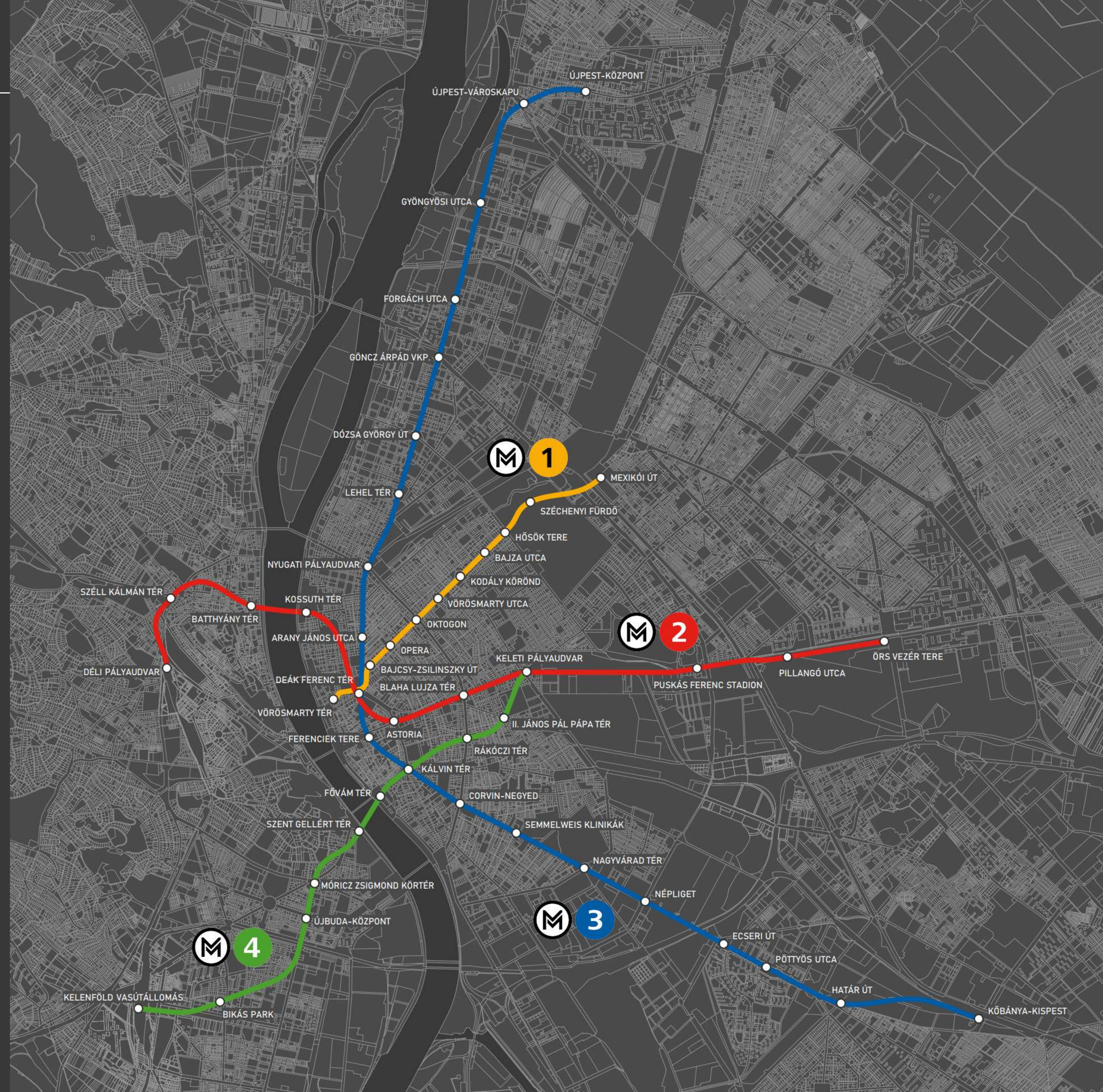

A déli szakasz homogén építészete

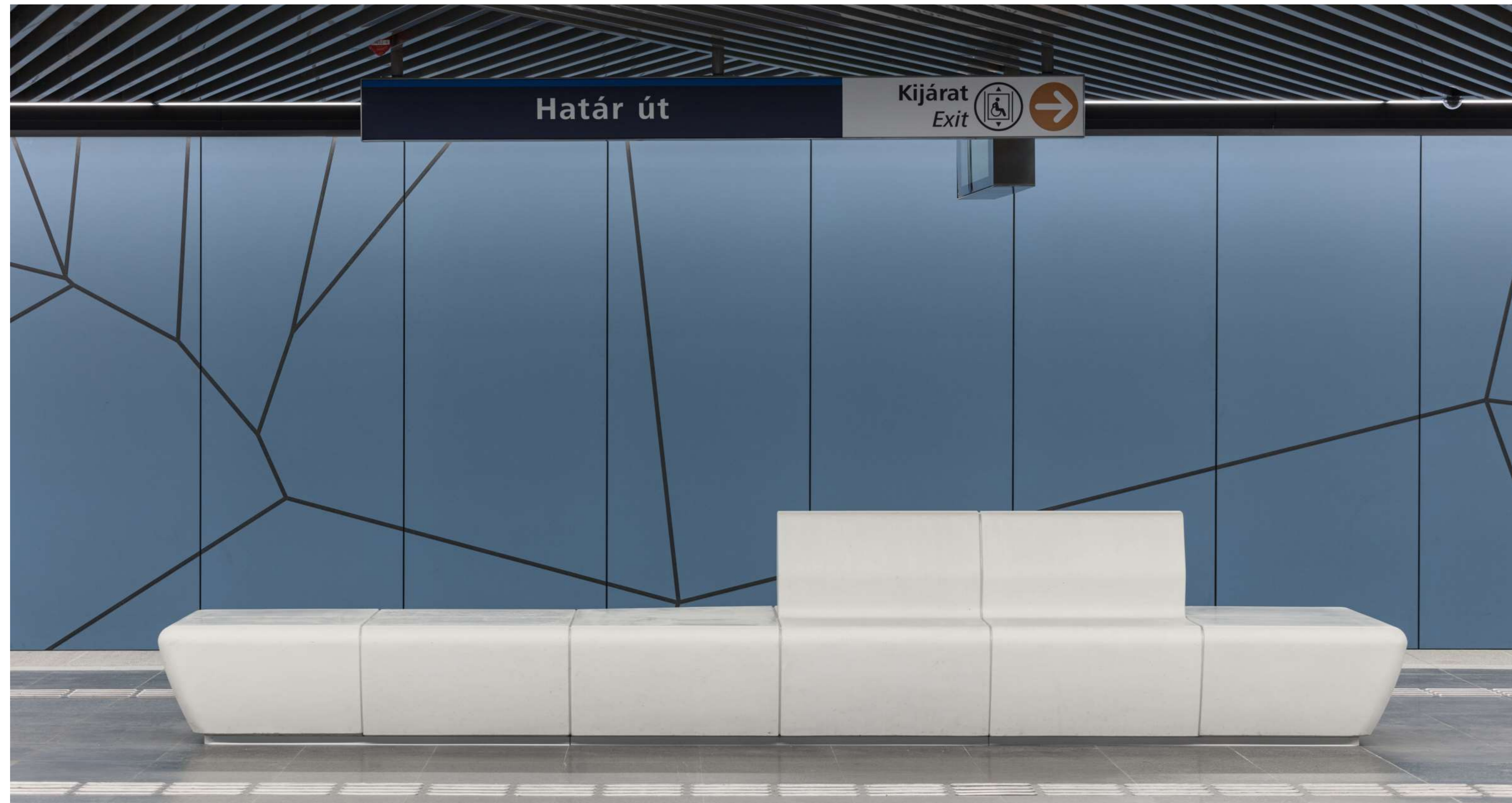

Határ út
(Bright Field Studios Ltd.)



Pöttyös utca
(Bognár Kft., A Plusz Stúdió Kft.)

A déli szakasz négy állomása közeli rokonságban áll, az építészeti részletek eltérése ad egyedi karaktert.

Ikerállomások



Nyugati pályaudvar
(sporaarchitects)

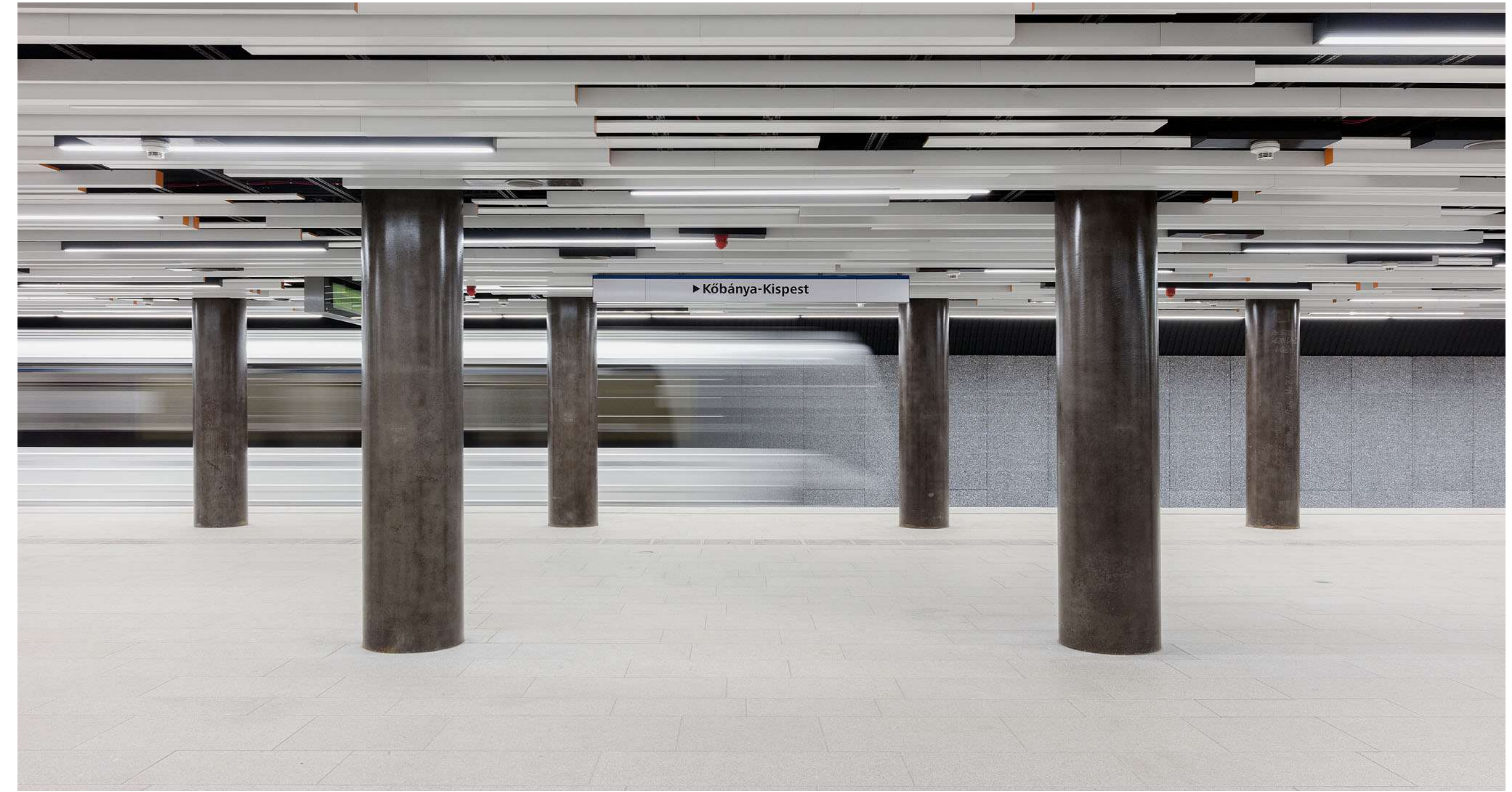

Corvin-negyed
(sporaarchitects)

A Nagykörút metszésében felismerhetően azonos építészet, az álmennyezet rajzolata a tájékozódást segíti.

Csomópontok



Deák Ferenc tér
(Paragram)

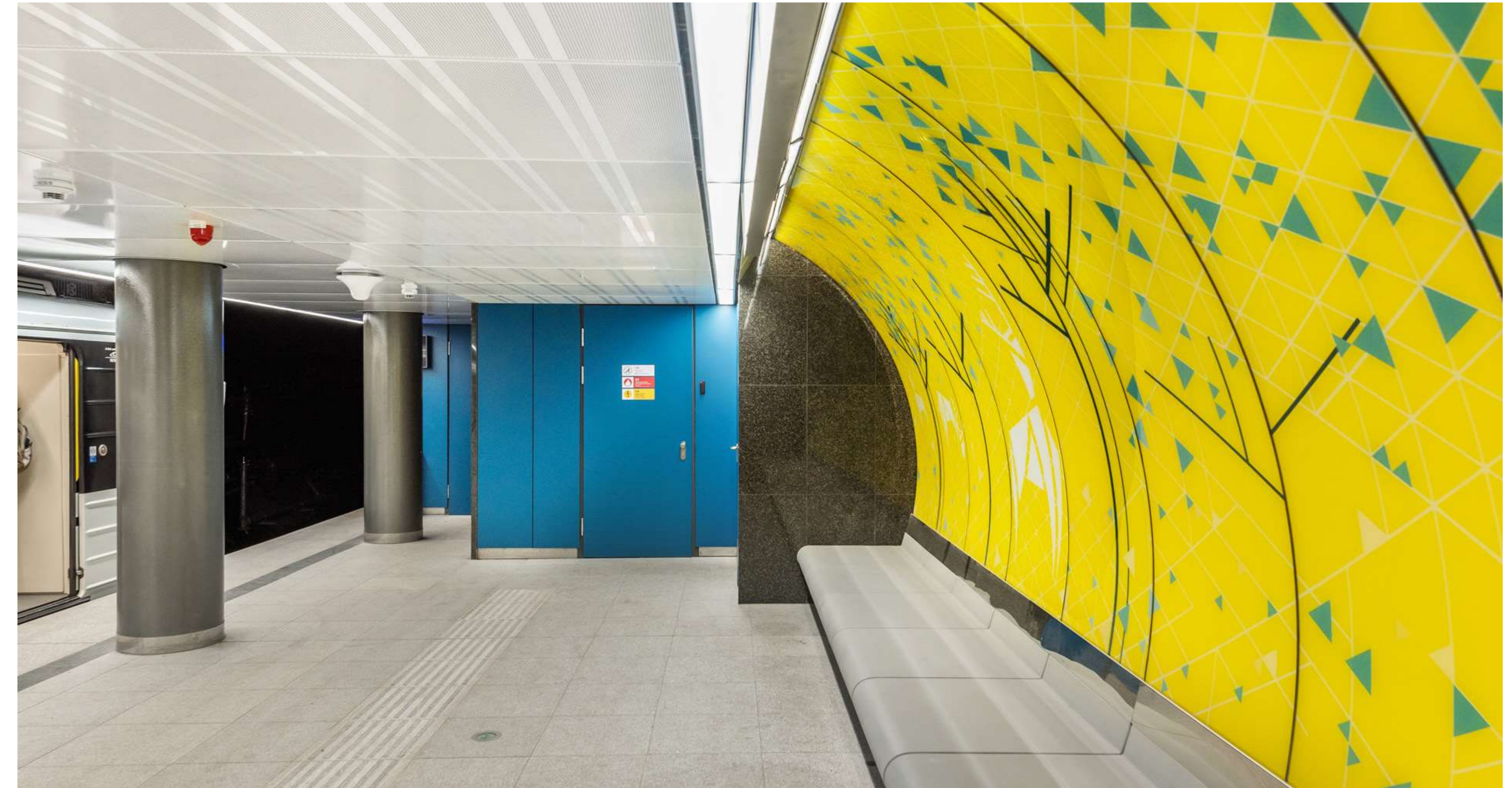

Kálvin tér
(A Plusz Stúdió Kft.)

A forgalmas átszállóhelyek világos tereik mellett élénk, autonóm grafikai mintázattal is kitűnnek.

Pöttyös utca, terv: Bognár Kft., A Plusz Stúdió Kft.

Épületek



A Pöttyös utca állomás az eredeti megjelenést idézi vissza.



A Deák Ferenc téren a felvonó új északi bejáratot nyitott.

Paragram

A ferde pályás felvonóknál a lejtakna terének átláthatósága volt a prioritás.

terv: Nagy-Mihály Márk, ötlet: Paragram

VPI Lungo padcsalád





ELEMENTS

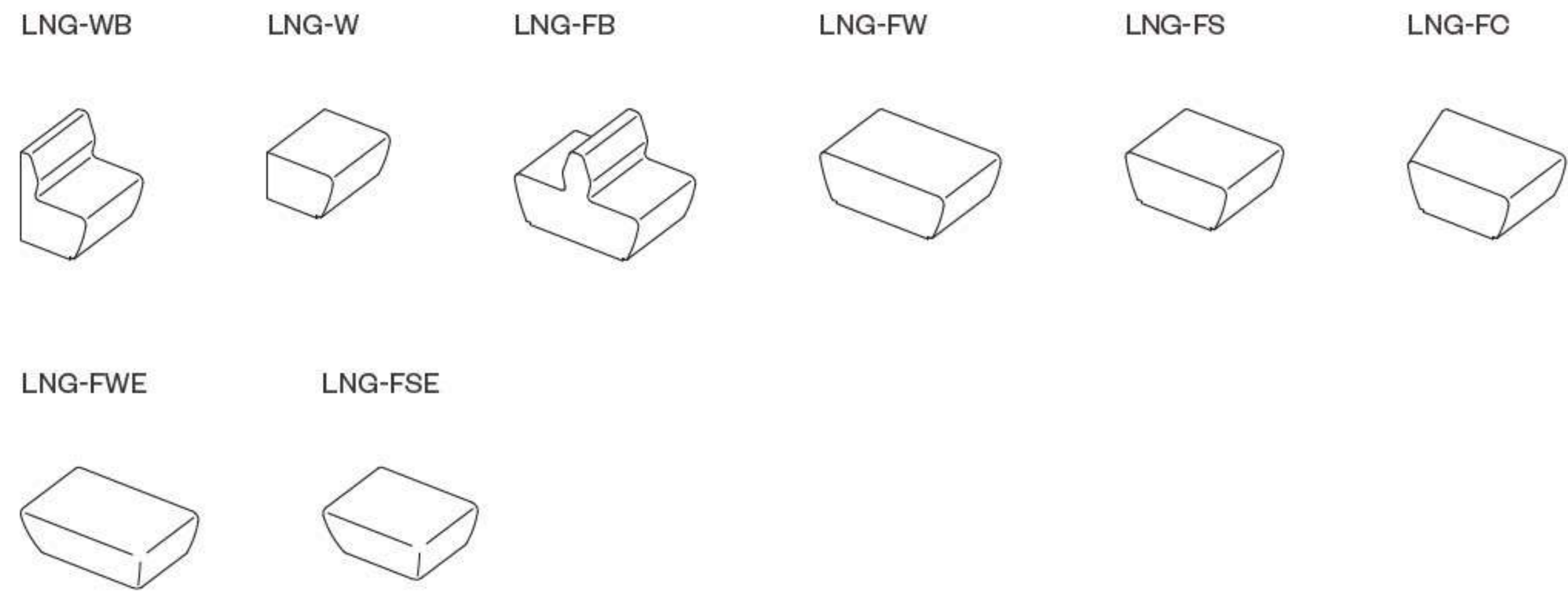

SAMPLE COMBINATIONS

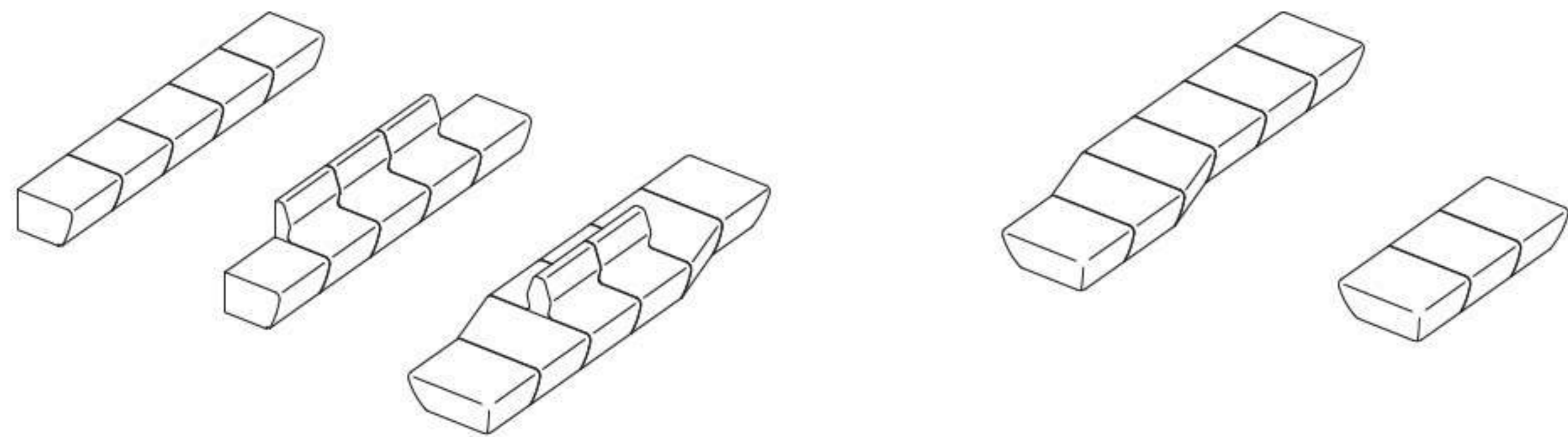

Különféle variánsok

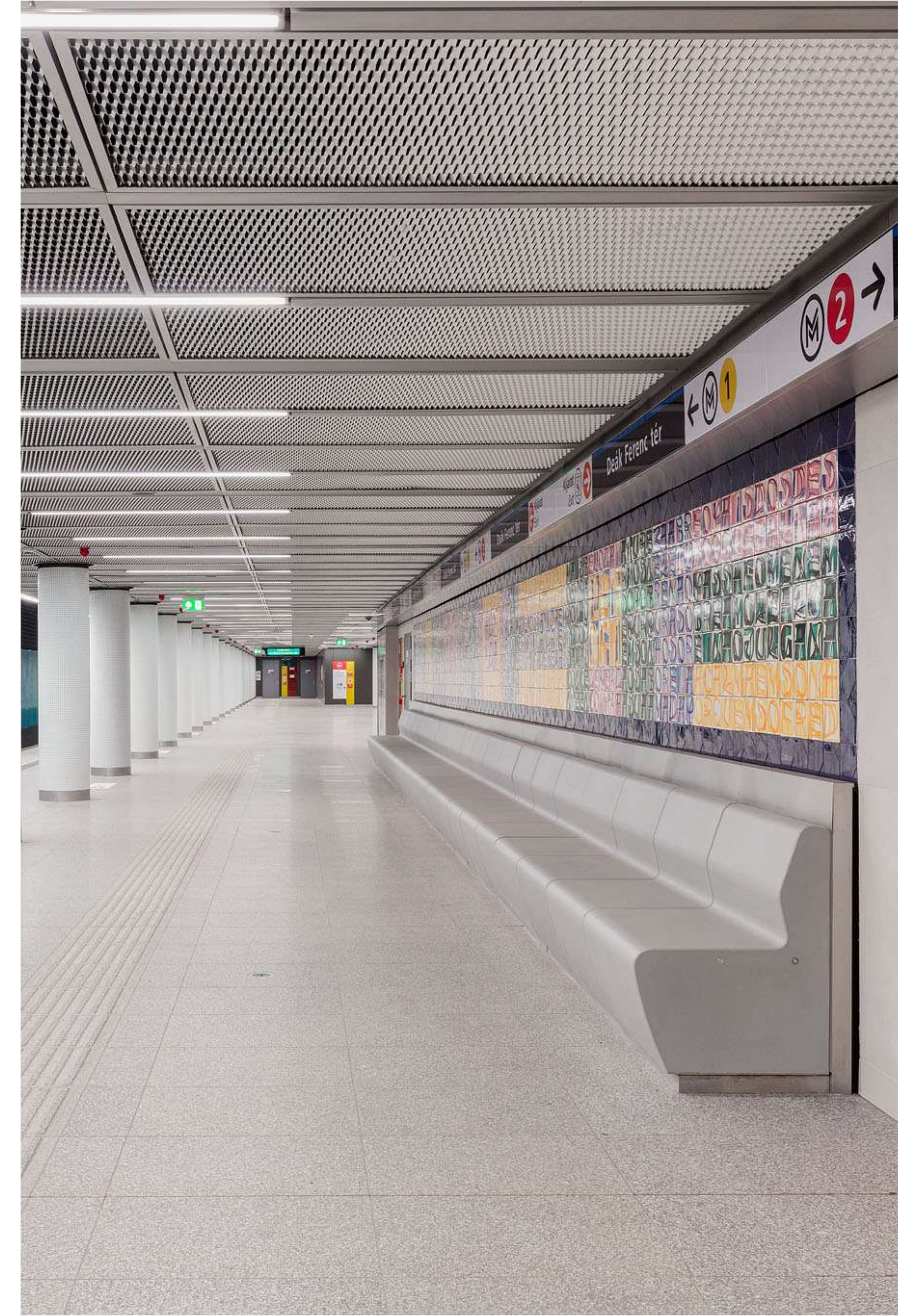

Generatív művészet – terv: Czél Mátyás, Kozma Dániel

Művészeti réteg



Pixelgrafika – terv: Brückner János



24
Közvetlen veszély
Közvetlen veszély
Közvetlen veszély

24
Tűvesély
Tűvesély
Tűvesély

47
Közvetlen veszély
Közvetlen veszély
Közvetlen veszély

Voronoi-cellák – terv: Novotny Dóra, Sall Fanni



Paragram

Köszönöm a figyelmet!

